



Especificações Técnicas

| | Fragmentadora Secreta SEC 15C PLUS |
|---|---|
| Abertura de Inserção | 220mm |
| Fragmenta CD/Disquete/Cartão/Pequenos Grampos | Sim |
| Número Máximo de folhas (75g/m ²) | 15 folhas 75 g/m ² |
| Tipo de fragmentação | Picote de 4,40mm |
| Nível de segurança | P4 |
| Velocidade de fragmentação | 1,80 metros por minuto |
| Capacidade de fragmentação | aproximadamente 21 kg/hora |
| Acionamento | Sensor de presença de papel |
| Led de Indicação | Lixeira aberta, lixeira cheia, excesso de papel, temp do motor. |
| Tensão | 127 V ou 220 V |
| Potência | 320 Watts |
| Tempo de funcionamento | Ligada 25 min --- Repouso 50 minutos |
| Nível de ruído | 58 db (A) |
| Volume total da lixeira | 20 litros |
| Sensor de segurança para lixeira | Sim (lixeira cheia) |
| Dimensões | LxPxA= 340(L)x240(P)x525(A) mm |
| Peso Aproximado | 8,7 kg |
| Cor | Preta |

Certificado de Garantia

O produto Menno, com as características especificadas no manual de instruções, tem garantia de 1 ano contra defeitos associados ao material e/ou fabricação quando expostos à condições operacionais concordantes as apresentadas no manual.

No caso da constatação de defeitos de fabricação, a empresa se responsabiliza pelo conserto ou troca do equipamento.

Defeitos associados à utilização inapropriada, decorrente de alterações, sobrecargas, transporte, roubos/furtos e fenômenos naturais (inundações, enchentes, incêndios, etc) não são abrangidos pela garantia. Caso o equipamento tenha sido entregue para conserto ou cedido, sob qualquer circunstância, à terceiros não autorizados/certificados pela empresa, esta garantia se torna nula.



Menno Equipamentos para Escritório Ltda
Rua Mário Corradi, 209 | Erechim/RS
Caixa Postal: 376 | CEP:99709-345
Tel: (54) 3520-9900

astecnica@menno.com.br e sac@menno.com.br



Código Menno: 23408 (id 13511) e 23409 (id 13512)

www.menno.com.br



FRAGMENTADORA SECRETA 15C PLUS

Leia com atenção as instruções antes do uso.
Mantenha este manual para futuras consultas.





Instalação

Operação

- 1 - Retire a cabeça do triturador e o cesto de lixo da caixa de embalagem.
- 2 - Coloque os quatro rodízios na lixeira externa.
- 3 - Coloque a cabeça da fragmentadora na lixeira externa alinhando cada junta.
- 4 - Monte também a lixeira e, em seguida, prepare a fragmentadora.

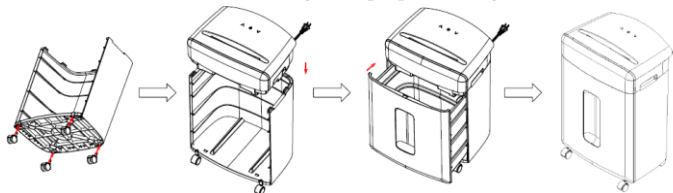

- 5 - Coloque o dispositivo em uma superfície lisa e plana.
- 6 - Certifique-se de que o dispositivo esteja posicionado longe de aquecedores e outras fontes de calor.
- 7 - Sempre que possível, evite usar cabos de extensão ou soquetes multi-vias. É aconselhável conectar o dispositivo diretamente à tomada de parede através do cabo de alimentação (de acordo com as especificações técnicas).
- 8 - Conecte o cabo de alimentação a uma tomada CA 110v ou 220 volts padrão.

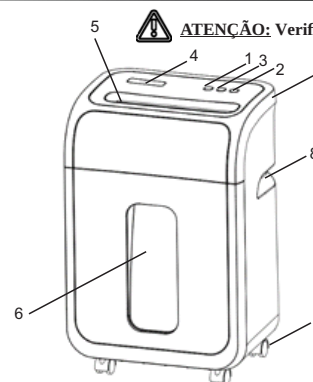

ATENÇÃO: Verifique a compatibilidade do equipamento com a rede elétrica antes de energizá-lo.

1. REV: Inverte a fragmentação
2. FWD : Direção de fragmentação e papel emperrado
3. Power: Botão liga e desliga
4. Indicador de funções
5. Entrada de papel
6. Tampa transparente
7. Rodízios
8. Alça
9. Interruptor Principal

Sempre desconecte o equipamento para remover papel ou para limpar/esvaziar o cesto.

OPERANDO O EQUIPAMENTO

1. Se o papel for mais largo que a entrada e for dobrado para caber, a espessura do papel aumenta e a capacidade recomendada será excedida.
2. Se a cesta for REMOVIDA ou ENTREABERTA, o equipamento entrará em bloqueio de segurança.
3. Se o cesto não estiver devidamente encostado, a fragmentadora não irá funcionar.
4. Quando o papel está triturando, a LUZ LED ficará piscando.

Um interruptor principal está localizado na parte traseira da máquina e pode ser definido em três (3) posições:

1. AUTO: quando o dispositivo está conectado à energia e o interruptor principal na parte traseira da máquina está ligado, e a luz de alimentação ficará verde. O processo de corte é iniciado automaticamente assim que o papel ou cartão de crédito é inserido no slot de alimentação. Não insira nenhum cartão de crédito na entrada de alimentação enquanto estiver fragmentando papel, pois o dispositivo é incapaz de triturar papel ao mesmo tempo que os cartões de crédito. Uma vez o material escolhido passou totalmente pela unidade de corte, o processo de corte irá para automaticamente.

2. REV é usado para consertar desbloqueios de papel. Isso muda a direção de corte antes que um ciclo operacional termine permitindo que as lâminas sejam liberadas. Se você perceber que inseriu acidentalmente muito papel, e o processo de trituração se torna visivelmente mais lento, coloque a chave nesta posição para remover o excesso de papel.

3. FWD: O mecanismo de corte avança por alguns segundos e fragmenta o material alimentado.

Instruções de Segurança



Aviso: Preste atenção à instrução de segurança, antes de operar a máquina de outra forma, poderá resultar em danos para os usuários.



O produto não é destinado a ser usado por crianças (produto não é um brinquedo).



Não insira clips de papel ou grampos na fragmentadora.



Evite roupas e colares longos ou pulseiras tocando na abertura do equipamento.



Manter produtos aerosol afastados.



Evite tocar na abertura do equipamento com as mãos.



Evite que o cabelo toque na abertura do equipamento.

Indicador de funções

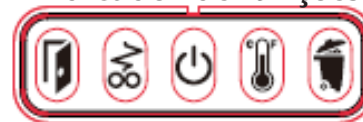

Cesto removido



Ligado/em funcionamento



Papel atolado



Temperatura

Cesto cheio

Este produto deve ser usado com o cesto fornecido com o bloqueio de segurança. Enquanto não estiver devidamente encaixado a fragmentadora não funcionará.



ATENÇÃO: Nunca tente reparar o equipamento, isso acarretará na perda da garantia do equipamento. **Sempre** contate nossa assistência técnica autorizada.

